



# CUSTOM EDITIONS



CATALOGUE 2019

# ÍNDICE

LA HISTORIA DE MOLESKINE®		1
LA MARCA ORIGINAL		2
EDICIONES PERSONALIZADAS		4
PERSONALIZACIÓN		5
MUNDO MOLESKINE®		6
CLASSIC NOTEBOOK POCKET		8
CLASSIC NOTEBOOK LARGE		10
EXPANDED NOTEBOOK	<b>NUEVO</b>	12
MEDIUM NOTEBOOK	<b>NUEVO</b>	13
CLASSIC NOTEBOOK X-LARGE		14
CAHIER JOURNALS		16
SMART WRITING SET		18
BUSINESS BACKPACK	<b>NUEVO</b>	19
PASSION JOURNAL	<b>NUEVO</b>	20
CLASSIC LEATHER NOTEBOOK	<b>NUEVO</b>	21



# LA HISTORIA DE MOLESKINE®

El heredero del legendario cuaderno

## EL ORIGINAL

El **cuaderno negro clásico** con páginas color marfil y esquinas redondeadas, es un objeto impregnado de historia y creatividad. Originado en Francia y utilizado por iconos culturales como Vincent van Gogh, Pablo Picasso, Ernest Hemingway y Bruce Chatwin, nuestro cuaderno Moleskine ha defendido y continuado este legado.



## COMIENZOS LEGENDARIOS

El cuaderno que Bruce Chatwin apodó como “moleskine” se volvió cada vez más escaso en los 80 para luego desaparecer por completo. En 1997, un pequeño editor milanés dio nueva vida al **legendario cuaderno**, rescatando esta extraordinaria tradición de creatividad y autoexpresión.

## EVOLUCIÓN DESDE EL PAPEL

Hoy en día, el cuaderno original es parte de una **familia de versátiles herramientas** para usar tanto en viajes cotidianos como extraordinarios, para fomentar la creatividad y aumentar la productividad. Proponemos artículos como bolsas, accesorios, utensilios de escritura, lámparas de lectura o fundas para dispositivos digitales.

Nuestra colección Moleskine Plus salva la brecha entre procesos analógicos y digitales. Además, nuestra Colección de Libros Moleskine es un recurso esencial para los profesionales creativos de hoy día: inspiradoras obras sobre las principales figuras en campos como el diseño, arquitectura, moda y diseño gráfico.





## LA MARCA ORIGINAL

Un icono cultural

La solidez internacional de la marca Moleskine proviene de la continua conexión con el arte, la cultura y la comunidad creativa global. Es una marca premium e inclusiva que facilita la vida cotidiana en movimiento. **Los valores de marca se fundan en estos cinco pilares:**



## CULTURA

Moleskine es un **icono cultural**, una marca que cuenta una historia. Un artículo Moleskine conecta a su propietario con todo un patrimonio artístico, literario, cultural y de exploración geográfica.



## MEMORIA

Moleskine es una marca ligada a la colección de recuerdos, a la **organización del tiempo** y de las prioridades tanto en la vida laboral como en el tiempo libre.

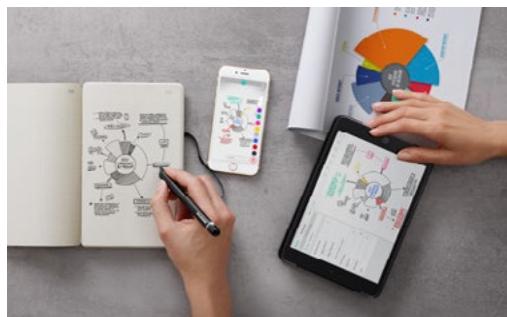

## VIAJES

**Celebrando el nomadismo contemporáneo**, Moleskine ofrece una colección de utensilios que te acompañan en tus viajes cotidianos y extraordinarios.



## IMAGINACIÓN

Las colecciones Moleskine son **plataformas abiertas para la creatividad**, fieles compañeras de experiencias existenciales significativas.



## IDENTIDAD PERSONAL

Un objeto Moleskine se convierte en **parte integrante de nuestra personalidad**. Una herramienta básica, compacta e inteligente. Una combinación de elementos de diseño simbólicos y prácticos que liberan energía y emociones recopiladas a lo largo del tiempo.



## EDICIONES PERSONALIZADAS

Toda empresa tiene una historia, déjanos contar la tuya

### CONTAR HISTORIAS PARA VENDER

Siempre es un buen momento para crear una Edición Personalizada Moleskine: vender un exclusivo objeto personalizado, organizar un **evento de formación para tus empleados**, **hacer un regalo a tus clientes, aliados o socios**, comunicar el **lanzamiento de un nuevo producto** o **consolidar la identidad de tu marca**.

- > Venta al por menor
- > Regalos festivos
- > Regalos promocionales
- > Eventos especiales

### ¿POR QUÉ ELEGIR MOLESKINE?

Moleskine es una **marca icono global** con un rico **patrimonio artístico y cultural**, sinónimo de diseño clásico y contemporáneo. Los artículos que crea no son sólo bonitos regalos de primera, bien diseñados y duraderos, también están profundamente ligados a sus valores de identidad personal, memoria e imaginación.



Hay muchas formas de aplicar la identidad de una empresa a los artículos Moleskine, desde las técnicas clásicas de impresión hasta los últimos avances tecnológicos. **Descubre todas las posibilidades que te ofrece BIC Graphic.**



# PERSONALIZACIÓN

Empieza tu proyecto, empieza a contar tu historia

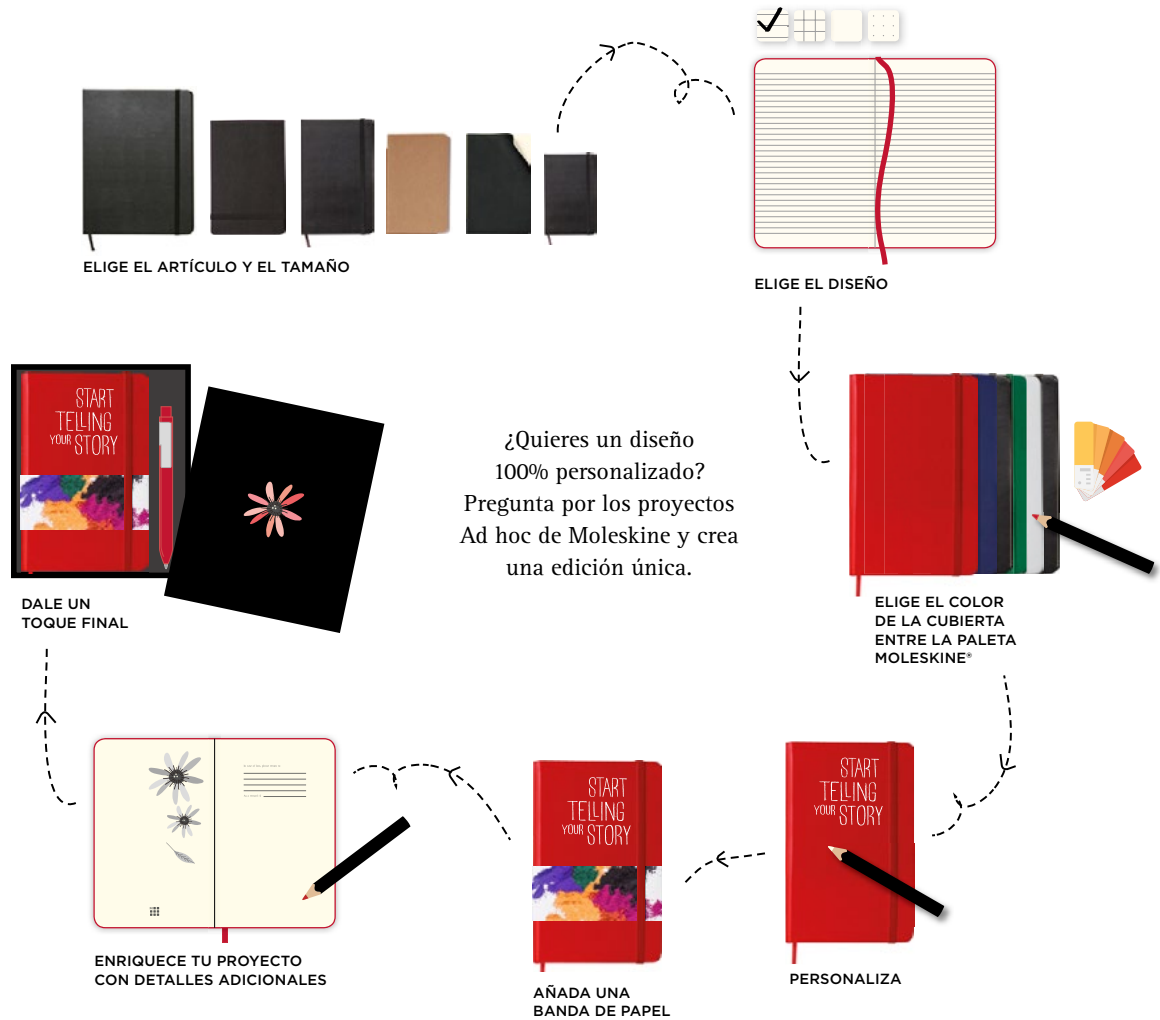

## SERIGRAFÍA



Puede replicar casi cualquier color y por ello lo usamos para la impresión de logotipos y colores corporativos.

## DEBOSSING



Efecto elegante y discreto, este marcaje permite mantener el color original de la libreta.

## britePix™

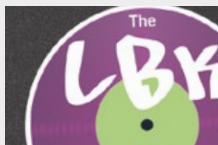

Reproducción a todo color de texto e imágenes, calidad fotográfica.

## TERMOGRABADO



Esta técnica ofrece un resultado sorprendente, permitiendo acabados metálicos muy elegantes.

## OFFSET



Técnica disponible para las bandas de papel personalizadas.



## UNA LEYENDA QUE PERDURA EN EL TIEMPO

Las libretas Moleskine® son la herencia y el legado de las libretas legendarias usadas por artistas y pensadores de los dos últimos siglos: Vincent Van Gogh, Pablo Picasso, Ernest Hemingway y Bruce Chatwin entre otros. Han contenido bocetos, notas, historias e ideas que en su momento se convirtieron en cuadros famosos o páginas de libros de éxito.

A mediados de 1980 la libreta que Bruce Chatwin llamó "Moleskine®" fue desapareciendo hasta que se dejó de fabricar. En 1997, un pequeño impresor milanés hizo que esta legendaria libreta cobrara vida de nuevo, utilizando su nombre de culto para revivir una tradición memorable de creatividad y expresión personal.

## MARCA LA DIFERENCIA

Una libreta Moleskine® se distingue por los siguientes elementos:

- > Banda elástica
- > Punto de libro
- > Bolsillo interior expandible hecho de cartulina y tela
- > Esquinas redondeadas
- > Nota en la primera página "en caso de pérdida..."
- > Tapa dura
- > Papel de color marfil, certificado FSC





## EVENTOS MEMORABLES

Tu marca se asociará con:

- > Imaginación: Las libretas Moleskine® son plataformas abiertas para la creatividad, ¡grandes artistas han plasmado sus bocetos en ellas!
- > Identidad personal: Una libreta Moleskine® acaba formando parte de la personalidad de quien la lleva. Se trata de una herramienta compacta e inteligente, que ayuda a expresar las opiniones y gustos de cada uno.
- > Un icono cultural: Una libreta Moleskine® relaciona a su propietario con el arte, literatura y la cultura en general.
- > Alta calidad: Las libretas Moleskine® siguen un elaborado proceso de fabricación y ofrecen un acabado óptimo.

## PARA INFINIDAD DE OCASIONES

- > Acciones de identidad corporativa
- > Medios de comunicación
- > Conferencias y seminarios
- > Formaciones
- > Acciones de comunicación interna
- > Regalos de empresa
- > Programas de incentivos



# CLASSIC NOTEBOOK POCKET 9 X 14 CM

HARD COVER - 15054 



Clásico y elegante

2

SOFT COVER - 15096 



Guarda delantera con aviso

2

Un cuaderno de bolsillo: un formato ideal para llevar a todos lados



HARD COVER - 15054 



1

3

25

2

HARD COVER - 15054 

SOFT COVER - 15096 







2







2





Otras opciones bajo pedido:





LAYOUTS    

TAPA BLANDA

COLORES    

TAPA DURA

COLORES     

Consultar MOQ y precios

Cantidad mínima de pedido 25 u.

Personalización:

- A SP:** máx. 1 color
- B DB/HS:** máx. 1 color
- C BP:** Cuatricromía
- D SP:** máx. 2 colores
- E DG:** Exterior banda de papel, CMYK

Hard cover pocket  
15054

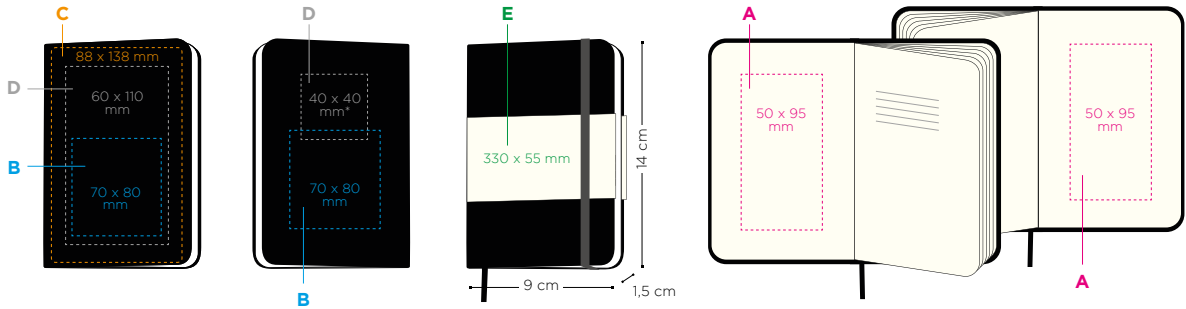

Soft cover pocket  
15096

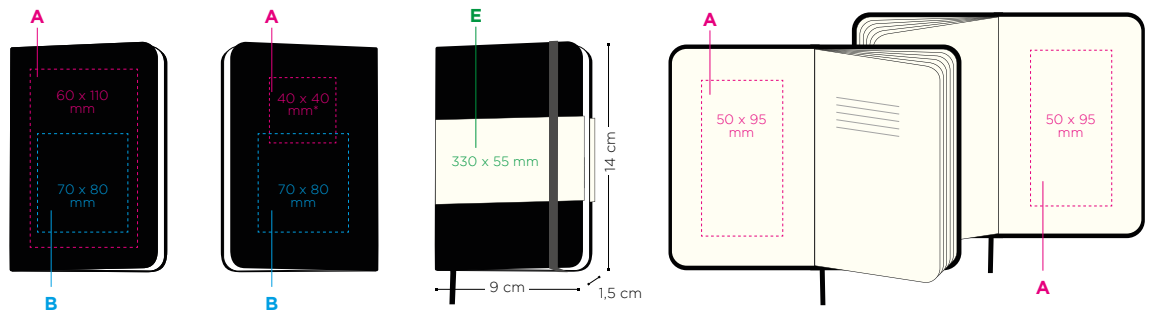

\*La posición o altura de las áreas de impresión puede variar. Consultar peticiones.

Páginas interiores:

192  15054/15096

192  15054

Papel color marfil, 70 g/m<sup>2</sup>

Técnicas de impresión:



(SP)  
SERIGRAFÍA



(DB)  
DEBOSSING



(HS)  
TERMOGRABADO



(DG)  
CUATRICROMÍA



(BP) britePix™





# CLASSIC NOTEBOOK LARGE 13 X 21 CM

HARD COVER - 15056 

SOFT COVER - 15065 



2



2

HARD COVER - 15056 



1

12

3

3J

8

2D

5

25

6

2

HARD COVER - 15056 



1

3

25

2

SOFT COVER - 15065 



3

25

2

Cantidad mínima de pedido 25 u.

Personalización:

- A SP:** máx. 1 color
- B DB/HS:** máx. 1 color
- C BP:** Cuatricromía
- D SP:** máx. 2 colores
- E DG:** Exterior banda de papel, CMYK

Otras opciones bajo pedido:

**TAPA DURA / TAPA BLANDA**

COLORES   LAYOUTS

**TAPA DURA**

COLORES

Consultar MOQ y precios

Hard cover large  
15056

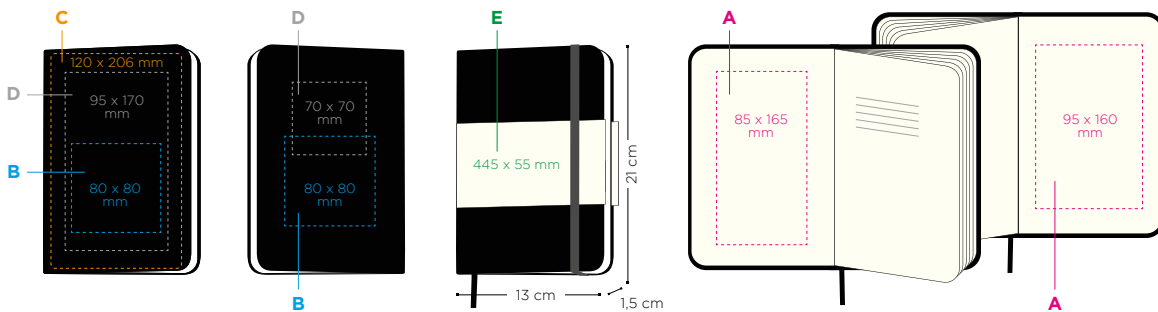

Soft cover large  
15065

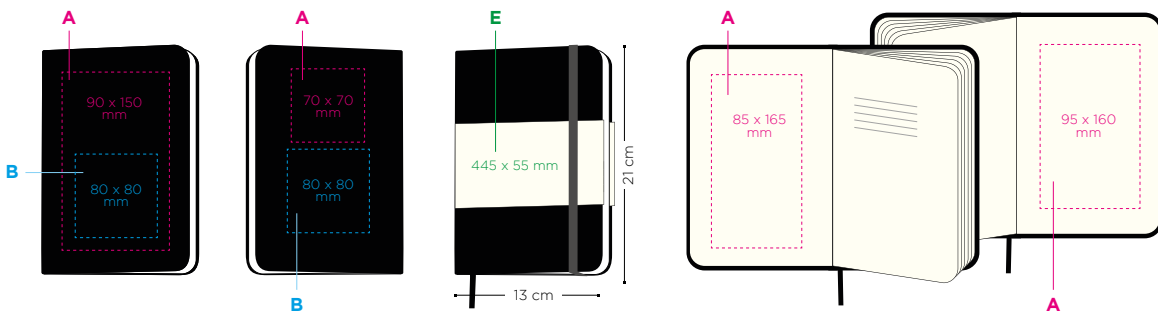

Páginas interiores:

- 192 15065
- 240 15056

Papel color marfil, 70 g/m<sup>2</sup>

Técnicas de impresión:

(SP)  
SERIGRAFÍA

(DB)  
DEBOSSING

(HS)  
TERMOGRABADO

(DG)  
CUATRICROMÍA

(BP) britePix™



# EXPANDED NOTEBOOK

13 X 21 CM



BAJO PEDIDO



2

Más páginas para historias más largas.  
400 páginas. 2 marcadores.



También disponible en tapa blanda

Cantidad mínima de pedido 36 u.

Personalización:

- A SP:** máx. 2 colores
- B SP:** máx. 1 color
- C DB/HS:** máx. 1 color
- D BP:** Cuatricromía
- E DG:** Exterior banda de papel, CMYK

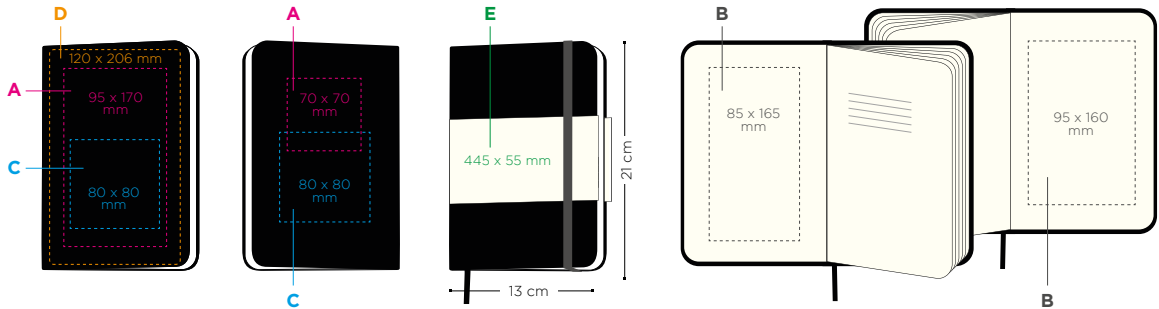

Páginas interiores:

400

Papel color marfil, 70 g/m<sup>2</sup>

Técnicas de impresión:

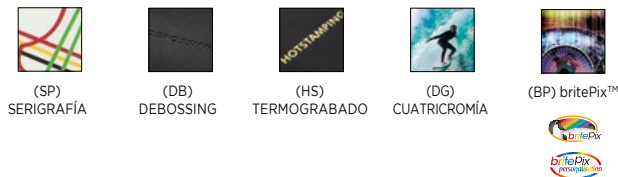



# MEDIUM NOTEBOOK

11.5 X 18 CM



BAJO PEDIDO



2

Otras opciones bajo pedido:

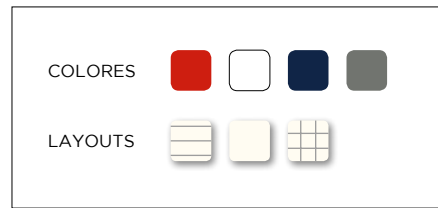

Consultar MOQ y precios

Cantidad mínima de pedido 48 v.

Personalización:

- A SP:** máx. 1 color
- B DB/HS:** máx. 1 color
- C DG:** Exterior banda de papel, CMYK

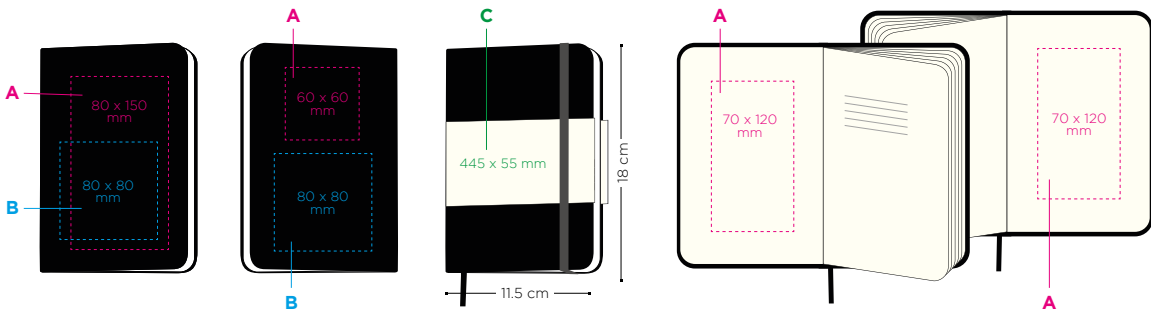

Páginas interiores:

208

Papel color marfil, 70 g/m<sup>2</sup>

Técnicas de impresión:





# CLASSIC NOTEBOOK X-LARGE 19 X 25 CM

HARD COVER - 15097

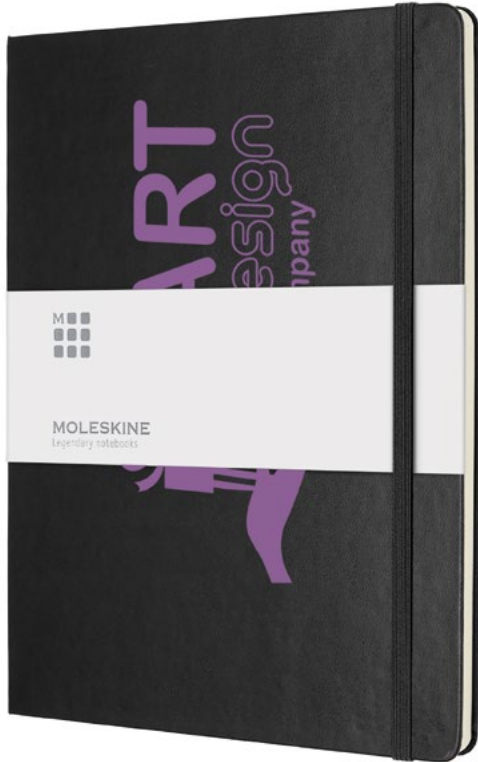

2









SOFT COVER - 15094



2

  
¡Formato X-Large para  
tus grandes ideas!

Otras opciones bajo pedido:

<b>TAPA DURA / TAPA BLANDA</b>	
COLORES    	LAYOUTS    

Consultar MOQ y precios



Cantidad mínima de pedido 25 u.

### Personalización:

- A SP:** máx. 2 colores
- B DB/HS:** máx. 1 color
- C DG:** Exterior banda de papel, CMYK

### Hard cover X-Large 15097

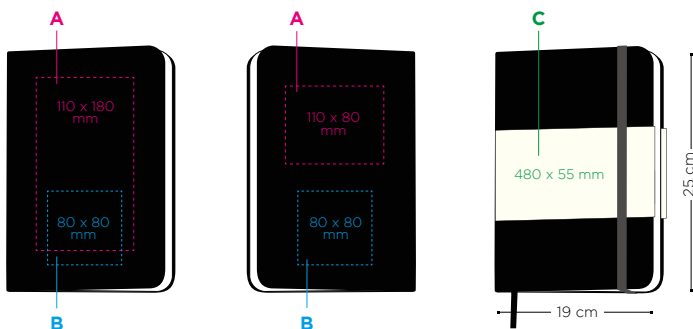

### Soft cover X-Large 15094

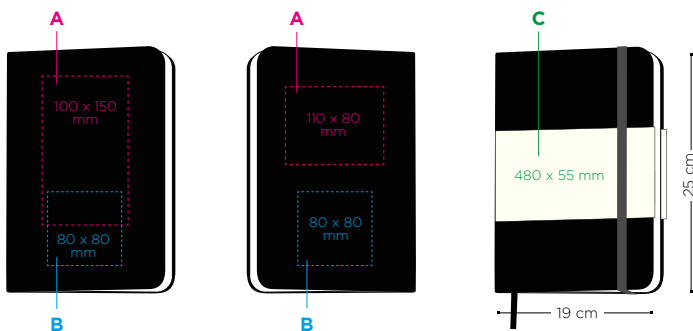

### Páginas interiores:

96  15097/15094

Papel color marfil, 70 g/m<sup>2</sup>

### Técnicas de impresión:



(SP)  
SERIGRAFÍA



(DB)  
DEBOSSING



(HS)  
TERMOGRABADO



(DG)  
CUATRICROMÍA



# CAHIERS JOURNALS

POCKET - 15076 

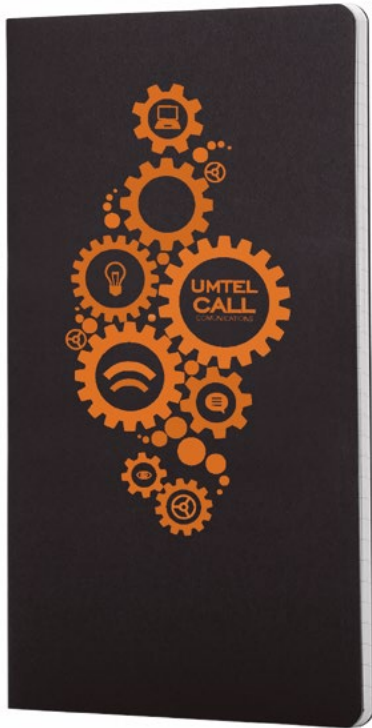

2

 Tapa de cartulina

 Últimas 16 hojas desprendibles

LARGE - 15067 

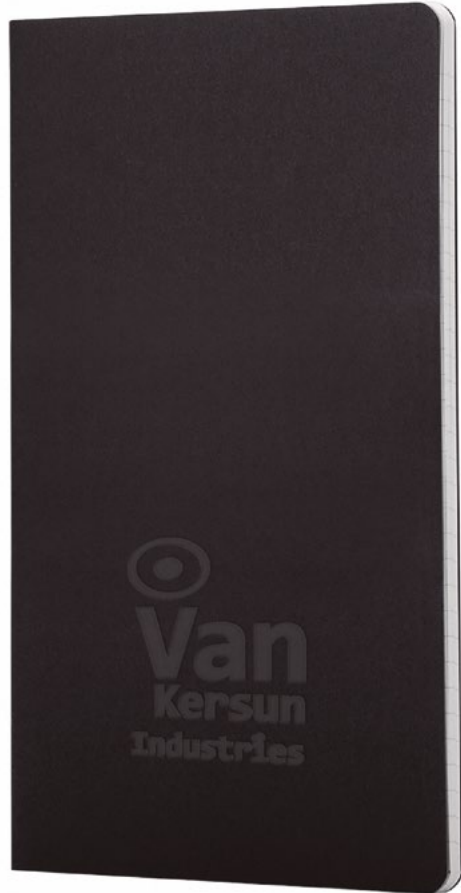

2

Otras opciones bajo pedido:

COLORES				
				
LAYOUTS				
TAMAÑOS	<b>XL</b>	<b>XXL</b>		

Consultar MOQ y precios

POCKET - 15076 / LARGE - 15067 



2



6F

Cantidad mínima de pedido 100 u.

Personalización:

- A SP:** máx. 1 color
- B DB/HS:** máx. 1 color

Pocket  
15076

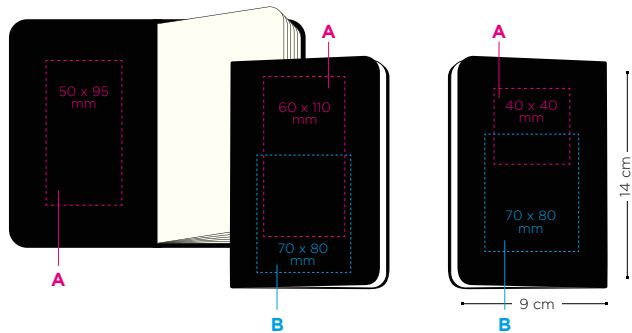

Large  
15067

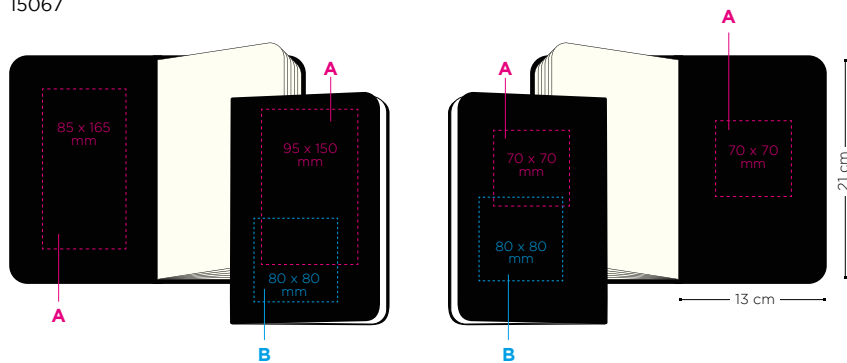

Páginas interiores:

- 64 15076
- 80 15067

Papel color marfil, 70 g/m<sup>2</sup>

Técnicas de impresión:



(SP)  
SERIGRAFÍA



(DB)  
DEBOSSING



(HS)  
TERMOGRABADO



# SMART WRITING SET

15104



2



Pen + Ellipse, diseño ergonómico que se adapta al diseño de la paper tablet



La tecnología Ncoded permite digitalizar textos y dibujos a través del bolígrafo, trasladándolo a la pantalla directamente

Cantidad mínima de pedido 1 v.

Personalización:

- A BP:** Cuatricromía
- B DB/HS:** máx. 1 color
- C SP:** máx. 1 color

La Paper Tablet utiliza tecnología invisible Ncoded en cada una de sus páginas, permitiendo al bolígrafo Pen+ Ellipse reconocer el código durante su uso y transferir todas las anotaciones hechas a mano del papel a tu dispositivo a tiempo real. Te permite digitalizar de forma fácil, editar, organizar y compartir notas hechas a mano y bocetos hechos de manera improvisada, convirtiéndose en la integración continua entre el papel y el mundo digital.

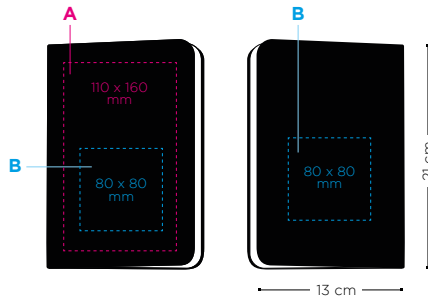

Otras opciones bajo pedido:

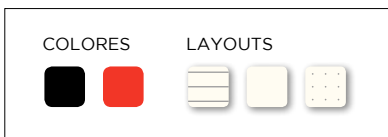

Consultar MOQ y precios

Páginas interiores:

176 15104 Papel de 100 g/m<sup>2</sup>



# BUSINESS BACKPACK

NUEVO

BAJO PEDIDO



2



Correa para enganchar al equipaje + cremallera de seguridad oculta



Bolsillos de fácil acceso para objetos pequeños

## Tu espacio de trabajo móvil.

### Aumenta la productividad en movimiento.

Creada para cualquiera que pasa mucho tiempo viajando, esta mochila profesional presenta prácticos bolsillos y compartimentos para almacenar y asegurar documentos, dispositivos (de hasta 15"), cuadernos, utensilios de escritura, cables, cargadores y lo que sea que su dueño necesite para mantenerse conectado, inspirado y actualizado sobre la marcha.

Cantidad mínima de pedido 8 u.

Personalización:

SP: máx. 1 color



## Técnicas de impresión:



(SP) SERIGRAFÍA



(DB) DEBOSSING



(HS) TERMOGRABADO



(DG) CUATRICROMÍA



# PASSION JOURNAL

Regalo único para documentar tus intereses y momentos clave

NUEVO

BAJO PEDIDO

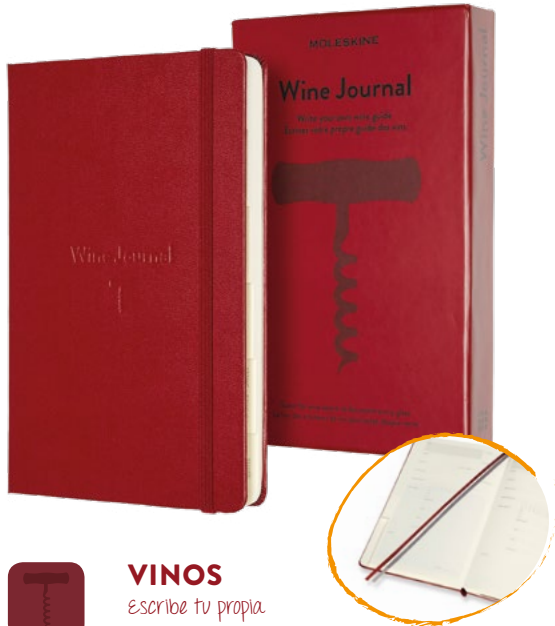

**VINOS**  
Escribe tu propia  
guía de vinos

BAJO PEDIDO

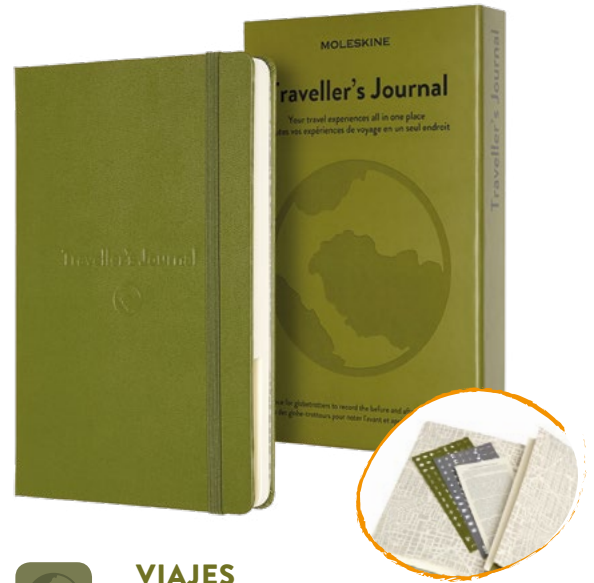

**VIAJES**  
Tus mejores experiencias  
de viaje en un mismo sitio

Cantidad mínima de pedido 16 u.

Personalización:

- A SP:** máx. 1 color
- B DB/HS:** máx. 1 color

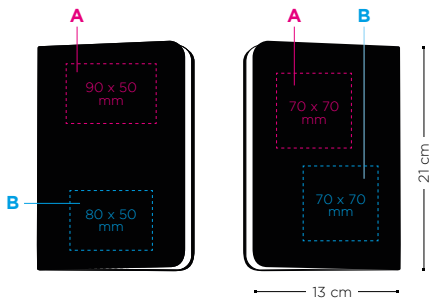

Otras opciones bajo pedido:



Consultar MOQ y precios

Páginas interiores:

400 Papel de 70 g/m<sup>2</sup>



# CLASSIC LEATHER

Un objeto elegante para actividades corporativas especiales



BAJO PEDIDO



2

Notas simplemente elegantes

Otras opciones bajo pedido:



Consultar MOQ y precios

Cantidad mínima de pedido 36 u.

Personalización:

**A SP:** máx. 1 color

**B DB/HS:** máx. 1 color

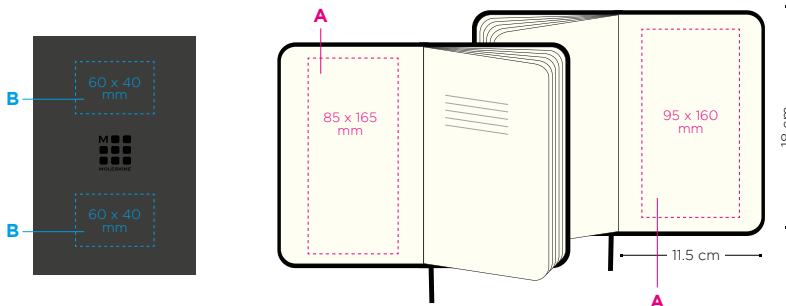

Páginas interiores:

176

Papel de 100 g/m<sup>2</sup>



Pol. Ind. Barcelonès  
C/ Can Noguera 11 Nau 3 - Abrera  
☎ 93 772 19 54  
✉ nouretol@nouretol.com  
[www.nouretol.com](http://www.nouretol.com)

Las imágenes son para dar contexto al producto.

Nos reservamos el derecho de cambiar su configuración y las diferentes combinaciones sin notificación previa.